



СП «ТермоБрест» ООО
224014, Беларусь, г. Брест, ул. писателя Смирнова 168,
Тел./Факс: +375 (162) 53-63-90, 53-64-80
E-mail: info@termobrest.ru
www.termobrest.ru

КЛАПАН ЭЛЕКТРОМАГНИТНЫЙ СЕРИИ ВН, ВФ отсечной двухпозиционный муфтовый

РУКОВОДСТВО ПО ЭКСПЛУАТАЦИИ (ПАСПОРТ) РТБ 05708554-01.01 РЭ

1 Назначение и область применения

1.1 Настоящее руководство по эксплуатации содержит технические характеристики и основные сведения по устройству, монтажу, эксплуатации и техническому обслуживанию клапанов электромагнитных.

Руководство по эксплуатации является основным эксплуатационным документом, объединяющим паспорт и инструкцию по техническому обслуживанию.

1.2 Клапан электромагнитный серии ВН, ВФ энергосберегающий отсечной двухпозиционный муфтовый, именуемый в дальнейшем клапан, предназначен для использования в системах дистанционного управления потоками различных газовых сред, в том числе углеводородных газов, газовых фаз сжиженных газов, сжатого воздуха и других неагрессивных газов в различных трубопроводных системах:

- клапан ВФ... (нормально открытый) - в качестве органа безопасности (свечи безопасности);
- клапан ВН... (нормально закрытый) - в качестве запорно-регулирующего органа.

1.3 Возможные виды климатических исполнений электромагнитных клапанов:

- УХЛ2 (эксплуатация в условиях умеренного и холодного климата под навесом при температуре -60...+60 °С);
- У2 (эксплуатация в условиях умеренного климата под навесом при температуре -45...+60 °С);
- УЗ.1 (эксплуатация в условиях умеренного климата в нерегулярно отапливаемых помещениях при температуре -30...+60 °С).

Вид климатического исполнения клапана указан в гарантийном талоне.

1.4 Относительная влажность воздуха - не более 95%.

2 Устройство клапана

2.1 Клапан (см. рис. 1а, 1б, 1в, 1г) состоит из следующих основных узлов и деталей:

- корпуса 1 с патрубками для подключения приборов, закрытыми заглушками 2 (кроме клапанов серии ВФ и клапанов ВН¹/₂Н-0,2, ВН³/₄Н-0,2, ВН1Н-0,2);
- электромагнитной катушки 3;
- клеммной коробки 4 (электромагнитная катушка и клеммная коробка являются неразборным узлом и залиты компаундом);
- ручного регулятора расхода газа 5 (только для клапанов ВН...К, см. рис. 6).

2.2 Детали клапана, соприкасающиеся с рабочей средой, изготовлены из коррозионностойких металлов, алюминиевых сплавов, маслобензостойкой резины.

3 Основные технические данные и характеристики, габаритные и присоединительные размеры клапанов приведены в таблице 1.

4 Порядок монтажа и эксплуатации

4.1 Требования безопасности при монтаже и эксплуатации - ГОСТ 12.2.063. Класс защиты от поражения электрическим током I по ГОСТ 12.2.007.0.

4.1.1 Максимальное давление при котором обеспечивается герметичность клапана и отсутствуют остаточные деформации деталей корпуса - 2,0 МПа.

4.2 Механический монтаж.

4.2.1 Изучите требования настоящего руководства по эксплуатации. Произведите наружный осмотр клапана и убедитесь в отсутствии внешних повреждений.

4.2.2 Перед монтажом очистите подводящий трубопровод от загрязнений и механических частиц (окалина, стружка, куски электродов и прочее).



Рис. 1а



Рис. 1в

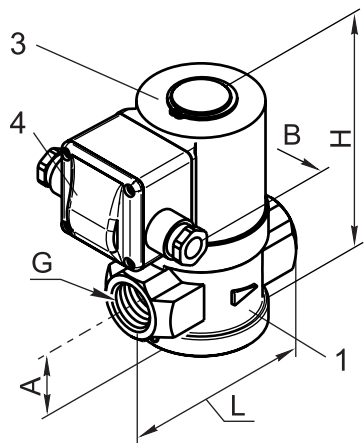

Рис. 16

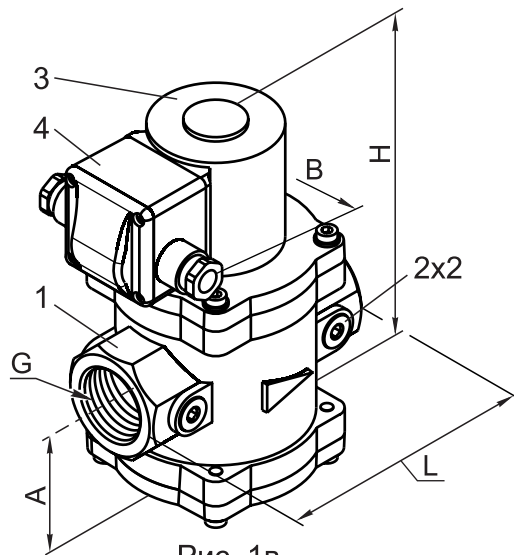

Рис. 1г

Таблица 1. Основные технические данные и характеристики, габаритные и присоединительные размеры клапанов электромагнитных муфтовых DN 15, 20, 25, 32

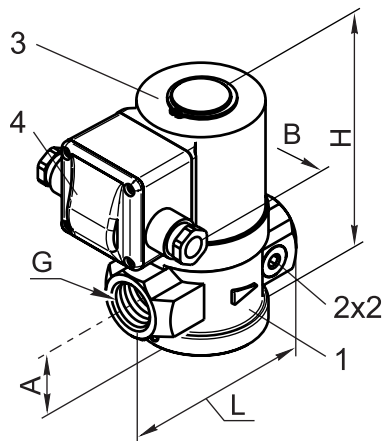
Наименование параметра	Угледородные газы (ГОСТ 5542), газовые фазы сжиженных газов (ГОСТ 20448), воздух, неагрессивные газы													
	ВФ ^{1/2} Н-4	ВФ ^{3/4} Н-4	ВФ1Н-4	ВН ^{1/2} Н-0,2	ВН ^{3/4} Н-0,2	ВН1Н-0,2	ВН ^{1/2} Н-4	ВН ^{1/2} Н-4К	ВН ^{1/2} Н-6	ВН ^{3/4} Н-4	ВН ^{3/4} Н-4К	ВН ^{3/4} Н-6	ВН1Н-4	ВН1Н-4К
Рабочая среда	Угледородные газы (ГОСТ 5542), газовые фазы сжиженных газов (ГОСТ 20448), воздух, неагрессивные газы													
Диапазон присоединительного (рабочего давления), бар	0 - 4		0 - 0,2		0 - 4		0 - 6		0 - 4		0 - 6		0 - 4	
Материал корпуса клапана	алюминий													
Номинальный диаметр DN	15	20	25	15	20	25	15		20		25			
Диаметр резьбы G, дюйм	1/2	3/4	1	1/2	3/4	1	1/2		3/4		1			
Основные размеры, мм														
L - длина	100	120	100	120	100						120			
B - ширина	105													
H - высота	143	151	131	137	131	137	131	137	131	137	131	137	138	
A	43,5	47	31,5	35	31,5						35			
Масса, кг, не более	2,1	2,3	2,0	2,1	2,0	2,1	2,0	2,1	2,0	2,1	2,0	2,1	2,2	
Время открытия / закрытия, с, не более	1													
Частота включений, 1/час, не более	1 000													
Ресурс (количество включений)	1 000 000													
Номинальное напряжение питания постоянного тока, В	220; 110; 24; 12													
Потребляемый ток, не более, мА*														
для исполнения 220 В	150													
для исполнения 110 В	300													
для исполнения 24 В	1300													
для исполнения 12 В	2600													
Потребляемая мощность, не более, Вт*	25													
Коэффициент сопротивления, не более **	-		5,2	8,0	11,0	5,2		8,0		11,0				
Степень защиты	IP65													
Температура рабочей среды, °С	-60...+70													
Класс герметичности	А													
Режим работы	продолжительный													
Средний срок службы, лет не менее	9													
Номер рисунка	1а						16							

* При рабочей температуре катушки.

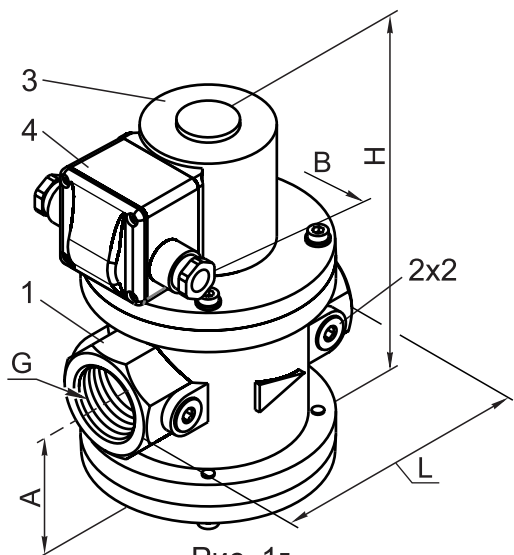
** Коэффициент сопротивления указан при полностью открытом ручном регуляторе расхода (только для клапанов ВН...-...К)

Наименование параметра	Угледородные газы (ГОСТ 5542), газовые фазы сжиженных газов (ГОСТ 20448), воздух, неагрессивные газы																								
	ВНН-6	ВН1/4Н-1	ВН1/4Н-1К	ВН1/4Н-3	ВН1/4Н-3К	ВН1/4Н-6	ВФ1/2Н-4 ст.	ВФ3/4Н-4 ст.	ВФ1Н-4 ст.	ВН1/2Н-4 ст.	ВН1/2Н-4К ст.	ВН1/2Н-6 ст.	ВН3/4Н-4 ст.	ВН3/4Н-6 ст.	ВНН-4 ст.	ВНН-4К ст.	ВНН-6 ст.	ВН1/4Н-1 ст.	ВН1/4Н-1К ст.	ВН1/4Н-3 ст.	ВН1/4Н-3К ст.	ВН1/4Н-6 ст.			
Рабочая среда	Угледородные газы (ГОСТ 5542), газовые фазы сжиженных газов (ГОСТ 20448), воздух, неагрессивные газы																								
Диапазон присоединительного (рабочего давления), бар	0 - 6	0 - 1	0 - 3	0 - 6	0 - 4				0 - 6	0 - 4	0 - 6	0 - 4	0 - 6	0 - 4	0 - 6	0 - 1	0 - 3	0 - 6							
Материал корпуса клапана	алюминий											сталь													
Номинальный диаметр DN	25	32			15	20	25	15			20			25			32								
Диаметр резьбы G, дюйм	1	1 1/4			1/2	3/4	1	1/2			3/4			1			1 1/4								
Основные размеры, мм																									
L - длина	120	140			91	105	91				105			140											
B - ширина	120				105												116								
H - высота	140	200			143	151	131	160	131	160	138	170	200												
A	35	75			43,5	47	31,5				35			68											
Масса, кг, не более	2,3	2,9	3,5		2,5	4,1	2,5	4,1	2,5	4,1	2,7	4,2	5,3	6,0											
Время открытия / закрытия, с, не более	1																								
Частота включений, 1/час, не более	1 000																								
Ресурс (количество включений)	1 000 000																								
Номинальное напряжение питания постоянного тока, В	220; 110; 24; 12																								
Потребляемый ток, не более, мА* для исполнения 220 В для исполнения 110 В для исполнения 24 В для исполнения 12 В	150 300 1300 2600	190 380 1700 3400			150 300 1300 2600				190 380 1700 3400			150 300 1700 3400			190 380 1700 3400										
Потребляемая мощность в момент открытия клапана, не более, Вт*	25		35		25				35			25			35										
Кoeffиц. сопротивления, не более **	11,0	8,0			-				5,2			8,0			11,0			8,0							
Степень защиты	IP65																								
Температура рабочей среды, °C	-60...+70																								
Класс герметичности	А																								
Режим работы	продолжительный																								
Средний срок службы, лет, не менее	9																								
Номер рисунка	16	1в			1а				16			1г													

* При рабочей температуре катушки.

** Коэффициент сопротивления указан при полностью открытом ручном регуляторе расхода (только для клапанов ВН...-...К)

4.2.3 Для повышения надежности работы клапана рекомендуется устанавливать перед ним газовый фильтр на трубопроводе. Степень фильтрации - не менее 50 мкм. При отсутствии фильтра в случае нештатной работы или выхода клапана из строя по причине попадания механических частиц, СП "ТермоБрест" ООО претензии по гарантийным обязательствам по дефектам, возникшим вследствие указанных причин, не принимает.

4.2.4 Запрещается производить монтаж, используя электромагнитную катушку клапана в качестве



Рис. 2

рычага. Не допускается нагрузка на корпус клапана от веса трубопровода, а также приложение крутящего и изгибающего моментов, передающихся от трубопровода.

4.2.5 Произведите монтаж клапана на трубопровод, в соответствии с рекомендацией по расположению клапана на трубопроводе (рис. 2).

4.2.6 Направление потока в трубопроводе должно совпадать со знаком «▷» на корпусе клапана.

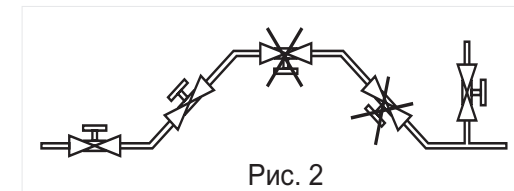
4.2.7 Для уплотнения резьбы в месте соединения корпуса клапана с трубопроводом рекомендуется применять ленту фторопластовую ФУМ или аналогичный уплотняющий материал.

4.2.8 Для подключения датчиков-реле давления или других устройств или приборов в корпусе клапана предусмотрены отверстия с резьбой G1/4. Рекомендуемая форма конца присоединяемого штуцера, предназначенного для подключения датчика-реле давления и вкручиваемого в корпус клапана, приведена на рисунке 3. Применяемое для уплотнения соединения - кольцо резиновое 014-017-19 ГОСТ 9833 (d_{внутр.}=13,6 мм; s=1,9 мм). Для уплотнения резьбы в месте подключения приборов используйте ленту ФУМ или аналогичный уплотняющий материал.



Рис. 3

4.3 Электрический монтаж
4.3.1 Производить электрический монтаж и демонтаж разрешается только в обесточенном состоянии.

4.3.2 Подвод электропитания к клапану осуществляется с помощью клеммной коробки 4, закрепленной на корпусе электромагнитной катушки 3 (рис. 1а, 1б, 1в, 1г).

4.3.3 На лицевой поверхности клеммной коробки открутите четыре винта крепления крышки. Снимите крышку клеммной коробки вместе с резиновым уплотнением. Клеммная коробка со снятой крышкой показана на рис. 4.

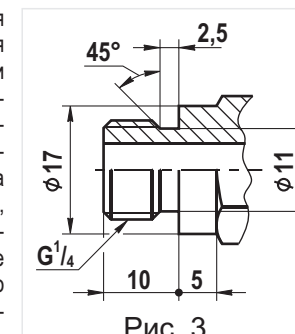
4.3.4 Электрические провода устанавливаются в боковые отверстия клеммной колодки 3а. Зажим проводов осуществляется с помощью зажимных винтов 3б.

4.3.5 Для подсоединения клапана к источнику питания используйте трехжильный гибкий кабель с сечением жил не менее 1 мм².



Рис. 4



Рис. 5

4.3.6 Электрическая схема подключения клапана приведена на рис. 5.

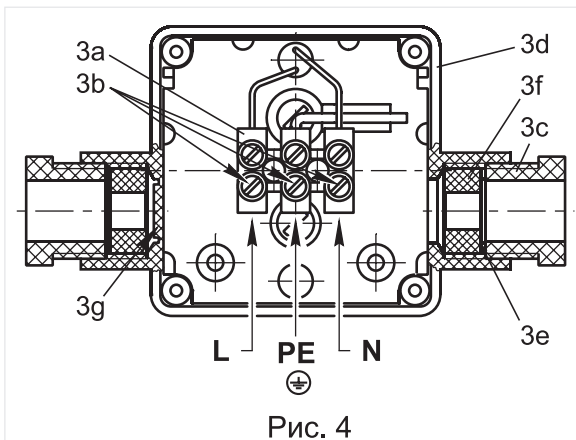
4.3.7 Открутите нажимную гайку 3с и извлеките из корпуса 3d шайбу 3е и уплотнение 3f.

4.3.8 Гайку 3с, шайбу 3е и уплотнение 3f наденьте на кабель.

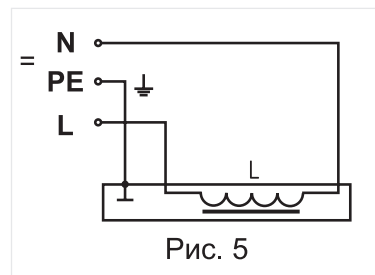
4.3.9 Кабель вставьте в отверстие в корпусе 3d.

4.3.10 Провода обрежьте на длину, соответствующую положению контактов. Изоляция проводов должна быть снята только на длину, необходимую для подсоединения. Зафиксируйте провод (жилу) заземления в среднем гнезде, обозначенном « PE », а провода (жилы кабеля) - в крайних гнездах, обозначенных на « N » и « L ». Полярность подключения значения не имеет. Неизолированные участки проводов не должны пересекать выводы электронных компонентов и токоведущие участки платы.

4.3.11 Закрутите гайку 3с для фиксации кабеля.

4.3.12 Левый патрубок в клеммной коробке предназначен для дополнительного последовательного или параллельного электрического подключения других устройств (датчиков-реле, клапанов и др.) с целью уменьшения длины кабелей и уменьшения числа подключений. Перед подключением необходимо открутить и извлечь из патрубка нажимную гайку, шайбу и уплотнение. Удалите перемычку 3g из корпуса клеммной коробки. При этом необходимо обратить внимание на отсутствие острых кромок и заусенцев по контуру отверстия удаленной перемычки. При их наличии, во избежание повреждения изоляции подключаемого кабеля, произведите зачистку острых кромок. Порядок подключения кабеля аналогичен описанному в пунктах 4.3.8, 4.3.9, 4.3.10.

4.3.13 Установите на место крышку клеммной коробки вместе с уплотнением и зафиксируйте ее винтами. Убедитесь, что уплотнение установлено без перекосов и скручивания. При закручивании винтов не следует прилагать чрезмерных усилий во избежание повреждений деталей клеммной коробки (срыва резьбы).

4.3.14 Электромагнитную катушку можно поворачивать вокруг своей оси и отсоединять от клапана, предварительно сняв стопорное кольцо, что не влияет на герметичность клапана.

4.4 Эксплуатация клапана

4.4.1 Эксплуатация клапана должна производиться в соответствии с настоящим руководством (с учетом таблички данных, имеющейся на клапане).

4.4.2 Эксплуатация клапана разрешается только с чистыми рабочими средами, не содержащими механических примесей.

4.4.3 При подаче напряжения клапан серии ВН открывается; при обесточивании клапана - клапан серии ВН закрывается. При подаче напряжения клапан серии ВФ закрывается; при обесточивании клапана - клапан серии ВФ открывается.

4.4.4 При необходимости регулирования количества пропускаемого газа, используйте винт в нижней крышке (только для клапанов ВН...К). Поворачивая винт в сторону знака « - » можно уменьшить количество пропускаемого через клапан газа (рис. 6).

4.4.5 При продолжительном функционировании клапана об-



Рис. 6

мотка электромагнитной катушки может нагреваться до 115 °С при температуре окружающей среды 20 °С, что не означает неисправности клапана.

4.4.6 Периодически, раз в квартал, проверяйте затяжку питающих проводов в контактах клеммной коробки и очищайте электромагнитную катушку от загрязнений и пыли для лучшей теплоотдачи.

4.5 Техническое обслуживание и контрольные испытания.

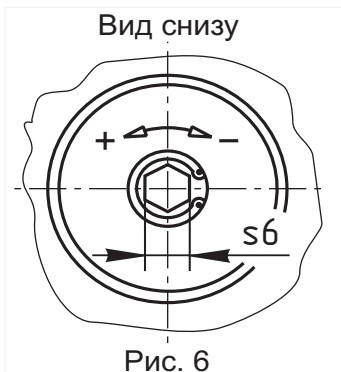
4.5.1 Техническое обслуживание клапана должно производиться в сроки, предусмотренные графиком, составленным предприятием, эксплуатирующим и обслуживающим объект, на который устанавливается клапан.

4.5.2 Виды работ при проведении технического обслуживания приведены в таблице 2. В процессе технического обслуживания и проведении контрольных испытаний необходимо производить контроль за работой клапана по показаниям манометров.

Таблица 2

Виды работ	Периодичность
Проверка затяжки резьбовых и фланцевых соединений	Один раз в 3 месяца
Проверка срабатывания клапана	Один раз в год
Замена уплотнительных колец	После проведения разборки

4.5.3 К обслуживанию клапана допускаются специально обученные лица не моложе 18 лет, ознакомленные с настоящим руководством по эксплуатации и прошедшие инструктаж по технике безопасности.

4.5.4 В процессе работы должны соблюдаться правила безопасности, разработанные эксплуатирующей организацией.

4.5.5 Запрещается проведение работ, если клапан находится под давлением.

4.6 Критерии отказов:

- пропуск среды через затвор больше допустимого при обесточенной электромагнитной катушке (класс герметичности в закрытом состоянии - А по ГОСТ 9544-2015) - для клапанов серии ВН;

- непроход среды через затвор при подаче напряжения на электромагнитную катушку (для клапанов серии ВН);

- пропуск среды через затвор больше допустимого при подаче напряжения на электромагнитную катушку (класс герметичности в закрытом состоянии - А по ГОСТ 9544-2015) - для клапанов серии ВФ;

- непроход среды через затвор при обесточенной электромагнитной катушке (для клапанов серии ВФ);

- утечка среды через прокладочные соединения.

Критерии предельных состояний: нарушение целостности корпусных деталей, предельный износ уплотнительных поверхностей в затворе, поломка пружины.

5 Комплектность

5.1 Клапан поставляется в собранном виде. К клапану прилагаются руководство по эксплуатации и товаросопроводительная документация.

6 Утилизация

6.1 После окончания срока службы клапан необходимо демонтировать с трубопровода, соблюдая меры безопасности при работе с трубопроводами. В связи с тем, что в конструкции клапана не содержатся опасные вещества или материалы, детали клапана должны быть рассортированы по видам материалов и отправлены в пункты утилизации металлических конструкций.

7 Гарантийные обязательства

7.1 СП «ТермоБрест» ООО гарантирует исправность и работу клапана в течение 24 месяцев с момента ввода в эксплуатацию, но не более 36 месяцев со дня отгрузки (получения заказчиком) со склада изготовителя, при условии соблюдения правил эксплуатации, транспортирования и хранения.

7.2 Клапан или элемент клапана, вышедший из строя в течение гарантийного срока, следует направлять в СП «ТермоБрест» ООО для ремонта или замены.

7.3 Запрещается разбирать и ремонтировать клапан в период гарантийного срока. Это влечет за собой снятие с гарантии.

7.4 Возможные неисправности клапана и методы их устранения приведены в таблице 3.

7.5 Клапаны выпускаются по ТУ РБ 05708554.021-96.

8 Клапаны не содержат драгоценных металлов.

Таблица 3

Внешнее проявление неисправности	Возможная причина неисправности	Устранение
Клапан не открывается	1. Отсутствие напряжения питания	1. Проверить правильность и надежность подключения кабеля в клеммной коробке.
	2. Пониженное напряжение питания в сети выходит за допустимые пределы	2. Проверить значение напряжения в сети
	3. Давление на входе клапана больше того, на которое рассчитан клапан.	3. Проверить величину давления на входе в клапан. Давление должно находиться в интервале давлений, на который рассчитан клапан.
	4. Не работает электромагнитная катушка из-за внутреннего обрыва обмотки катушки или короткого замыкания витков.	4. Проверить электрическое сопротивление катушки. Сопротивление катушки, близкое к нулю, указывает на короткое замыкание (катушка подлежит замене). Бесконечное сопротивление катушки указывает на обрыв обмотки (катушка подлежит замене).
Пропуск среды в закрытом состоянии	Негерметичность в паре седло - запирающий элемент вследствие попадания инородного предмета или наличия забоин на кромке седла.	Для гарантийного клапана - продуть клапан для устранения возможного загрязнения поверхности седла в месте контакта с уплотнением поршня. Если клапан негарантийный, то его следует разобрать, очистить, проверить наличие забоин на седле и состояние резинового уплотнения. При неудовлетворительном состоянии резинового уплотнения - его заменить, забоины на седле удалить путем зачистки и полировки.
Неполное открытие или закрытие клапана	Заклинивание якоря в трубке вследствие попадания мусора или других инородных предметов	Если клапан гарантийный - направить его в адрес изготовителя для устранения причин, вызвавших заклинивание. Если клапан негарантийный, то клапан следует разобрать, прочистить и удалить мусор.

CE 1299

EAC

ГАРАНТИЙНЫЙ ТАЛОН

клапан электромагнитный _____
марка

климатическое исполнение _____ напряжение питания **24 В**
пост. тока

_____ число, месяц, год выпуска

заводской № клапана _____ заводской № катушки _____

Клапан электромагнитный соответствует ТУ РБ 05708554.021-96,
ТР ТС 004/2011, ТР ТС 010/2011, ТР ТС 020/2011, ТР ТС 032/2013

_____ дата отгрузки со склада СП «ТермоБрест» ООО

М.П.

Контролер _____