



СП «ТермоБрест» ООО
224014, Беларусь, г. Брест, ул. писателя Смирнова, 168,
Тел./Факс: +375 (162) 53-63-90, 53-64-80
E-mail: info@termobrest.ru
www.termobrest.ru

КЛАПАН ЭЛЕКТРОМАГНИТНЫЙ СЕРИИ ВН отсечной двухпозиционный с датчиком положения РУКОВОДСТВО ПО ЭКСПЛУАТАЦИИ (ПАСПОРТ) РТБ 05708554-01.04 РЭ

1 Назначение и область применения

1.1 Настоящее руководство по эксплуатации содержит технические характеристики и основные сведения по устройству, монтажу, эксплуатации и техническому обслуживанию клапанов электромагнитных с датчиком положения.

Руководство по эксплуатации является основным эксплуатационным документом, объединяющим паспорт и инструкцию по техническому обслуживанию.

1.2 Клапан электромагнитный серии ВН отсечной двухпозиционный с датчиком положения, именуемый в дальнейшем клапан, предназначен для использования в системах дистанционного управления потоками различных газовых сред, в том числе углеводородных газов, газовых фаз сжиженных газов, сжатого воздуха и других неагрессивных газов в качестве запорно-регулирующего органа в различных трубопроводных системах.

1.3 Возможные виды климатических исполнений электромагнитных клапанов:

- УХЛ2 (эксплуатация в условиях умеренного и холодного климата под навесом при температуре -60...+60 °С);
- У2 (эксплуатация в условиях умеренного климата под навесом при температуре -45...+60 °С);
- УЗ.1 (эксплуатация в условиях умеренного климата в нерегулярно отапливаемых помещениях при температуре -30...+60 °С).

Вид климатического исполнения указан в гарантийном талоне.

1.4 Относительная влажность воздуха - не более 95%.

2 Устройство клапана

2.1 Клапан (см. рис. 1) состоит из следующих основных узлов и деталей:

- корпуса 1 с патрубками для подключения приборов, закрытыми заглушками 2;
- электромагнитной катушки 3;
- клеммной коробки 4 (электромагнитная катушка и клеммная коробка являются неразборным узлом и залиты компаундом);
- датчика положения 5;
- ручного регулятора расхода газа 6 (только для клапанов ВН...КП (фл.), см. рис. 9).

2.2 Детали клапана, соприкасающиеся с рабочей средой, изготовлены из коррозионностойких металлов, алюминиевых сплавов, маслбензостойкой резины.

3 Основные технические данные и характеристики, габаритные и присоединительные размеры клапанов приведены в таблице 1, характеристики датчика положения - в таблице 2.

4 Порядок монтажа и эксплуатации

4.1 Требования безопасности при монтаже и эксплуатации - ГОСТ 12.2.063. Класс защиты от поражения электрическим током I по ГОСТ 12.2.007.0.

4.1.1 Максимальное давление при котором обеспечивается герметичность клапана и отсутствуют остаточные деформации деталей корпуса - 0,9 МПа.

4.2 Механический монтаж.

4.2.1 Изучите требования настоящего руководства по эксплуатации. Произведите наружный осмотр клапана и убедитесь в отсутствии внешних повреждений.

4.2.2 Перед монтажом очистите подводящий трубопровод от загрязнений и механических частиц (окалина, стружка, куски электродов и прочее).



Рис. 1а



Рис. 1б

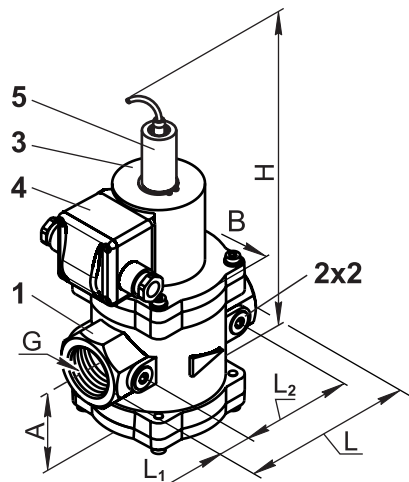

Рис. 1в

Таблица 1. Основные технические данные и характеристики, габаритные и присоединительные размеры клапанов электромагнитных DN 25 - 100 с датчиком положения

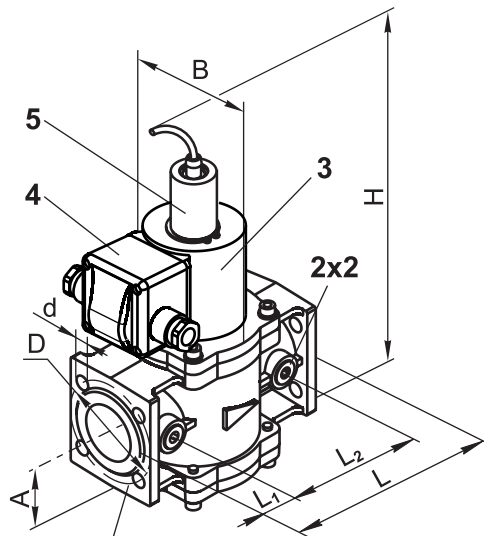
| Наименование параметра | ВН1 ¹ / ₄ Н-1П | ВН1 ¹ / ₄ Н-1КП | ВН1 ¹ / ₄ Н-3П | ВН1 ¹ / ₄ Н-3КП | ВН1 ¹ / ₄ Н-6П | ВН1 ¹ / ₂ Н-1П | ВН1 ¹ / ₂ Н-1КП | ВН1 ¹ / ₂ Н-2П | ВН1 ¹ / ₂ Н-2КП | ВН1 ¹ / ₂ Н-3П | ВН1 ¹ / ₂ Н-3КП | ВН1 ¹ / ₂ Н-6П | |
|--|--|---------------------------------------|--------------------------------------|---------------------------------------|--------------------------------------|--------------------------------------|---------------------------------------|--------------------------------------|---------------------------------------|--------------------------------------|---------------------------------------|--------------------------------------|-----|
| Рабочая среда | Углеводородные газы (ГОСТ 5542), газовые фазы сжиженных газов (ГОСТ 20448), воздух, неагрессивные газы | | | | | | | | | | | | |
| Диапазон присоединительного (рабочего давления), бар | 0 - 1 | 0 - 3 | 0 - 6 | 0 - 1 | 0 - 2 | 0 - 3 | 0 - 6 | | | | | | |
| Материал корпуса клапана | алюминий | | | | | | | | | | | | |
| Номинальный диаметр DN | 32 | | | | | | 40 | | | | | | |
| Диаметр резьбы G, дюйм | 1 ¹ / ₄ | | | | | | 1 ¹ / ₂ | | | | | | |
| Основные размеры, мм | | | | | | | | | | | | | |
| L - длина | 140 | | | | | | 162 | | | | | | |
| L ₁ | 22,5 | | | | | | 28,5 | | | | | | |
| L ₂ | 95 | | | | | | 105 | | | | | | |
| B - ширина | 100 | | | | | | 108 | | | | | | |
| H - высота | 298 | | | | | | 308 | | | | | | 330 |
| A | 75 | | | | | | | | | | | | |
| Масса, кг, не более | 3,2 | 3,8 | 4,6 | 4,8 | 5,4 | 5,6 | 5,4 | 5,6 | 5,9 | | | | |
| Время открытия / закрытия, с, не более | 1 | | | | | | | | | | | | |
| Частота включений, 1/час, не более | 1 000 | | | | | | | | | | | 300 | |
| Ресурс (количество включений) | 1 000 000 | | | | | | | | | | | 500 000 | |
| Номинальное напряжение питания постоянного тока, В | 220; 110; 24 | | | | | | | | | | | | |
| Потребляемый ток, не более, мА* | | | | | | | | | | | | | |
| для исполнения 220 В | 150 | 190 | 150 | 190 | 200 | | | | | | | | |
| для исполнения 110 В | 300 | 380 | 300 | 380 | 400 | | | | | | | | |
| для исполнения 24 В | 1300 | 1700 | 1300 | 1700 | 1800 | | | | | | | | |
| Потребляемая мощность, не более, Вт* | 25 | 35 | 25 | 35 | 40 | | | | | | | | |
| Коэффициент сопротивления, не более ** | 8,0 | | | | | | 10,4 | | | | | | |
| Степень защиты | IP65 | | | | | | | | | | | | |
| Температура рабочей среды, °С | -60...+70 | | | | | | | | | | | | |
| Класс герметичности | А по ГОСТ 9544-2015 | | | | | | | | | | | | |
| Режим работы | продолжительный | | | | | | | | | | | | |
| Средний срок службы | Не менее 9 лет | | | | | | | | | | | | |
| Номер рисунка | 1а | | | | | | | | | | | | |

* При рабочей температуре катушки.

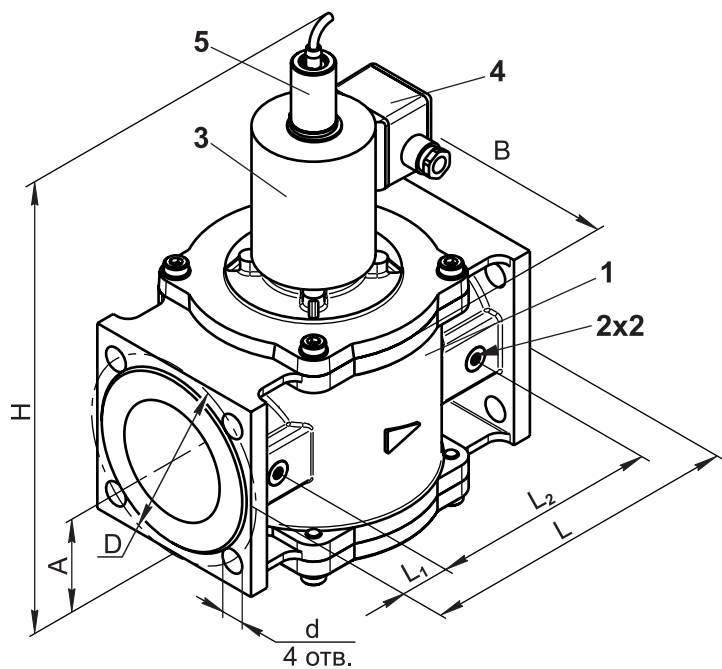
** Коэффициент сопротивления указан при полностью открытом ручном регуляторе расхода (только для клапанов ВН...-...КП)

Продолжение таблицы 1

| Наименование параметра | Угледородные газы (ГОСТ 5542), газовые фазы сжиженных газов (ГОСТ 20448), воздух, неагрессивные газы | | | | | | | | | | |
|---|--|----------|--------------------|----------|---------|--------------------|--------------------|--------------------|--------------|-------------|--------------|
| | ВН2Н-1П | ВН2Н-1КП | ВН2Н-2П | ВН2Н-2КП | ВН2Н-3П | ВН2Н-3КП | ВН2Н-6П | ВН1Н-4П фл. | ВН1Н-4КП фл. | ВН1Н-6П фл. | ВН1Н-6КП фл. |
| Рабочая среда | Угледородные газы (ГОСТ 5542), газовые фазы сжиженных газов (ГОСТ 20448), воздух, неагрессивные газы | | | | | | | | | | |
| Диапазон присоединительного (рабочего давления), бар | 0 - 1 | | 0 - 2 | | 0 - 3 | | 0 - 6 | 0 - 4 | | 0 - 6 | |
| Материал корпуса клапана | алюминий | | | | | | | | | | |
| Номинальный диаметр DN | 50 | | | | | | 25 | | | | |
| Диаметр резьбы G, дюйм | 2 | | | | | | - | | | | |
| Основные размеры, мм | | | | | | | | | | | |
| L - длина | 162 | | | | | | 160 | | | | |
| L ₁ | 28,5 | | | | | | 27,5 | | | | |
| L ₂ | 105 | | | | | | | | | | |
| B - ширина | 118 | | | | | | 95 | | | | |
| H - высота | 310 | | | | | | 332 | 290 | | | |
| A | 77 | | | | | | 65 | | | | |
| D | - | | | | | | 75 | | | | |
| d | - | | | | | | 11 | | | | |
| Масса, кг, не более | 4,9 | 5,1 | 5,7 | 5,9 | 5,7 | 5,9 | 6,2 | 3,8 | | 4,3 | |
| Время открытия / закрытия, с, не более | 1 | | | | | | | | | | |
| Частота включений, 1/час, не более | 1 000 | | | | | | 300 | 1 000 | | | |
| Ресурс (количество включений) | 1 000 000 | | | | | | 500 000 | 1 000 000 | | | |
| Номинальное напряжение питания постоянного тока, В | 220; 110; 24 | | | | | | | | | | |
| Потребляемый ток в момент, не более, мА* для исполнения 220 В для исполнения 110 В для исполнения 24 В | 150 300 1300 | | 190 380 1700 | | | 200 400 1800 | 150 300 1300 | 190 380 1700 | | | |
| Потребляемая мощность, не более, Вт* | 25 | | 35 | | | 40 | 25 | | 35 | | |
| Коэффициент сопротивления, не более ** | 12,6 | | | | | | 6,2 | | | | |
| Степень защиты | IP65 | | | | | | | | | | |
| Температура рабочей среды, °С | -60...+70 | | | | | | | | | | |
| Класс герметичности | А по ГОСТ 9544-2015 | | | | | | | | | | |
| Режим работы | продолжительный | | | | | | | | | | |
| Средний срок службы | Не менее 9 лет | | | | | | | | | | |
| Номер рисунка | 1а | | | | | | 16 | | | | |

* При рабочей температуре катушки.

** Коэффициент сопротивления указан при полностью открытом ручном регуляторе расхода (только для клапанов ВН...-...КП)

Продолжение таблицы 1

| Наименование параметра | Угледородные газы (ГОСТ 5542), газовые фазы сжиженных газов (ГОСТ 20448), воздух, неагрессивные газы | | | | | | | | | | | |
|---|--|---|--|---|--|--|---|--|---|--|---|--|
| | ВН1 ¹ / ₄ Н-1П фл. | ВН1 ¹ / ₄ Н-1КП фл. | ВН1 ¹ / ₄ Н-3П фл. | ВН1 ¹ / ₄ Н-3КП фл. | ВН1 ¹ / ₄ Н-6П фл. | ВН1 ¹ / ₂ Н-1П фл. | ВН1 ¹ / ₂ Н-1КП фл. | ВН1 ¹ / ₂ Н-2П фл. | ВН1 ¹ / ₂ Н-2КП фл. | ВН1 ¹ / ₂ Н-3П фл. | ВН1 ¹ / ₂ Н-3КП фл. | ВН1 ¹ / ₂ Н-6П фл. |
| Рабочая среда | Угледородные газы (ГОСТ 5542), газовые фазы сжиженных газов (ГОСТ 20448), воздух, неагрессивные газы | | | | | | | | | | | |
| Диапазон присоединительного (рабочего давления), бар | 0 - 1 | | 0 - 3 | | 0 - 6 | 0 - 1 | | 0 - 2 | | 0 - 3 | | 0 - 6 |
| Материал корпуса клапана | алюминий | | | | | | | | | | | |
| Номинальный диаметр DN | 32 | | | | 40 | | | | | | | |
| Основные размеры, мм | | | | | | | | | | | | |
| L - длина | 162 | | | | | | | | | | | |
| L ₁ | 28,5 | | | | | | | | | | | |
| L ₂ | 105 | | | | | | | | | | | |
| B - ширина | 100 | | | | 108 | | | | | | | |
| H - высота | 298 | | | | 308 | | | | 330 | | | |
| A | 67 | | | | 75 | | | | | | | |
| D | 90 | | | | 100 | | | | | | | |
| d | 12,5 | | | | | | | | | | | |
| Масса, кг, не более | 4,0 | | 4,8 | | 4,6 | 4,6 | 5,4 | 5,6 | 5,4 | 5,6 | | 6,0 |
| Время открытия / закрытия, с, не более | 1 | | | | | | | | | | | |
| Частота включений, 1/час, не более | 1 000 | | | | 300 | | | | | | | |
| Ресурс (количество включений) | 1 000 000 | | | | 500 000 | | | | | | | |
| Номинальное напряжение питания постоянного тока, В | 220; 110; 24 | | | | | | | | | | | |
| Потребляемый ток в момент, не более, мА* для исполнения 220 В для исполнения 110 В для исполнения 24 В | 150 300 1300 | | 190 380 1700 | | | 150 300 1300 | | 190 380 1700 | | 190 380 1700 | | 200 400 1800 |
| Потребляемая мощность, не более, Вт* | 25 | | 35 | | | 25 | | 35 | | 40 | | 40 |
| Коэффициент сопротивления, не более ** | 11,8 | | | | 9,1 | | | | | | | |
| Степень защиты | IP65 | | | | | | | | | | | |
| Температура рабочей среды, °С | -60...+70 | | | | | | | | | | | |
| Класс герметичности | А по ГОСТ 9544-2015 | | | | | | | | | | | |
| Режим работы | продолжительный | | | | | | | | | | | |
| Средний срок службы | Не менее 9 лет | | | | | | | | | | | |
| Номер рисунка | 16 | | | | | | | | | | | |

* При рабочей температуре катушки.

** Коэффициент сопротивления указан при полностью открытом ручном регуляторе расхода (только для клапанов ВН...-...КП фл.)

Продолжение таблицы 1

| Наименование параметра | ВН2Н-1П фл. | ВН2Н-1КП фл. | ВН2Н-2П фл. | ВН2Н-2КП фл. | ВН2Н-3П фл. | ВН2Н-3КП фл. | ВН2Н-6П фл. | ВН2 ¹ / ₂ Н-0,5П | ВН2 ¹ / ₂ Н-0,5КП | ВН2 ¹ / ₂ Н-1П | ВН2 ¹ / ₂ Н-1КП | ВН2 ¹ / ₂ Н-3П | ВН2 ¹ / ₂ Н-3КП | ВН2 ¹ / ₂ Н-6П | ВН3Н-0,5П | ВН3Н-0,5КП | ВН3Н-1П | ВН3Н-1КП | ВН3Н-3П | ВН3Н-3КП | ВН3Н-6П | ВН4Н-0,5П | ВН4Н-0,5КП | ВН4Н-1П | ВН4Н-1КП | ВН4Н-3П | ВН4Н-3КП | ВН4Н-6П | | | | | | | | | | | | | | | | | | | | | | | | | | | | | | | | | | | | | | |
|--|---------------------|---|-------------|--------------|-------------|--------------|-------------|--|---|--------------------------------------|---------------------------------------|--------------------------------------|---------------------------------------|--------------------------------------|-----------|------------|---------|----------|---------|----------|---------|-----------|------------|---------|----------|---------|----------|---------|------|-----|-----|-----|-----|-----|------|-----|-----|--|-----|--|------|--|-----|--|-----|-----|------|--|-----|--|-----|--|------|--|-----|-----|-----|--|------|--|-----|--|-----|--|-----|--|
| | Рабочая среда | Углеродородные газы (ГОСТ 5542), газы фазы сжиженных газов (ГОСТ 20448), воздух, неагрессивные газы | | | | | | | | | | | | | | | | | | | | | | | | | | | | | | | | | | | | | | | | | | | | | | | | | | | | | | | | | | | | | | | | |
| Диапазон присоединительного (рабочего давления), бар | 0 - 1 | | 0 - 2 | | 0 - 3 | | 0 - 6 | 0 - 0,5 | | 0 - 1 | | 0 - 3 | | 0 - 6 | 0 - 0,5 | | 0 - 1 | | 0 - 3 | | 0 - 6 | 0 - 0,5 | | 0 - 1 | | 0 - 3 | | 0 - 6 | | | | | | | | | | | | | | | | | | | | | | | | | | | | | | | | | | | | | | |
| Материал корпуса клапана | алюминий | | | | | | | | | | | | | | | | | | | | | | | | | | | | | | | | | | | | | | | | | | | | | | | | | | | | | | | | | | | | | | | | | |
| Номинальный диаметр DN | 50 | | | | | 65 | | | | | 80 | | | | | 100 | | | | | | | | | | | | | | | | | | | | | | | | | | | | | | | | | | | | | | | | | | | | | | | | | | |
| Основные размеры, мм | | | | | | | | | | | | | | | | | | | | | | | | | | | | | | | | | | | | | | | | | | | | | | | | | | | | | | | | | | | | | | | | | | |
| L - длина | 187 | | | | | 235 | | | | | 258 | | | | | 278 | | | | | | | | | | | | | | | | | | | | | | | | | | | | | | | | | | | | | | | | | | | | | | | | | | |
| L ₁ | 34,5 | | | | | 42,5 | | | | | 39 | | | | | 41,5 | | | | | | | | | | | | | | | | | | | | | | | | | | | | | | | | | | | | | | | | | | | | | | | | | | |
| L ₂ | 118 | | | | | 150 | | | | | 180 | | | | | 195 | | | | | | | | | | | | | | | | | | | | | | | | | | | | | | | | | | | | | | | | | | | | | | | | | | |
| B - ширина | 118 | | | | | 144 | | | | | 168 | | | | | 183 | | | | | | | | | | | | | | | | | | | | | | | | | | | | | | | | | | | | | | | | | | | | | | | | | | |
| H - высота | 310 | | | 332 | | 345 | | 360 | | 368 | | 375 | | 383 | | 398 | | 374 | | 389 | | 394 | | 399 | | 419 | | 400 | | 415 | | 420 | | 425 | | 455 | | | | | | | | | | | | | | | | | | | | | | | | | | | | | | |
| A | 77 | | | | | 86 | | | | | 94 | | | | | 86 | | | | | 94 | | | | | 99 | | | | | 94 | | | | | 107 | | | | | 112 | | | | | 107 | | | | | 112 | | | | | 107 | | | | | | | | | | |
| D | 110 | | | | | 130 | | | | | 150 | | | | | 170 | | | | | 18 | | | | | | | | | | | | | | | | | | | | | | | | | | | | | | | | | | | | | | | | | | | | | |
| d | 12,5 | | | | | 14 | | | | | | | | | | | | | | | | | | | | | | | | | | | | | | | | | | | | | | | | | | | | | | | | | | | | | | | | | | | | |
| Масса, кг, не более | 4,9 | 5,1 | 5,7 | 5,9 | 5,7 | 5,9 | 6,2 | 8,5 | 8,8 | 9,0 | 9,3 | 9,6 | 11,3 | 10,1 | 10,4 | 10,5 | 10,8 | 12,8 | 13,1 | 13,8 | 12,1 | 12,4 | 12,7 | 14,7 | 15,0 | 15,8 | | | | | | | | | | | | | | | | | | | | | | | | | | | | | | | | | | | | | | | | |
| Время открытия / закрытия, с, не более | 1 | | | | | | | | | | | | | | | | | | | | | | | | | | | | | | | | | | | | | | | | | | | | | | | | | | | | | | | | | | | | | | | | | |
| Частота включений, 1/час, не более | 1 000 | | | | | 300 | | 500 | | | | | 150 | | | | | 500 | | | | | 150 | | | | | 500 | | | | | 150 | | | | | | | | | | | | | | | | | | | | | | | | | | | | | | | | | |
| Ресурс (количество включений) | 1 000 000 | | | | | | | | | | 500 000 | | | | | | | | | | | | | | | | | | | | | | | | | | | | | | | | | | | | | | | | | | | | | | | | | | | | | | | |
| Номинальное напряжение питания постоянного тока, В | 220; 110; 24 | | | | | | | | | | | | | | | | | | | | | | | | | | | | | | | | | | | | | | | | | | | | | | | | | | | | | | | | | | | | | | | | | |
| Потребляемый ток, не более, мА* для исполнения 220 В для исполнения 110 В для исполнения 24 В | 150 | | 300 | | 1300 | | 190 | | 380 | | 1700 | | 200 | | 400 | | 1800 | | 230 | | 460 | | 2100 | | 300 | | 600 | | 2800 | | 230 | | 460 | | 2100 | | 300 | | 600 | | 2800 | | 410 | | 820 | | 3750 | | 230 | | 460 | | 2100 | | 300 | | 600 | | 2800 | | 410 | | 820 | | 370 | |
| Потребляемая мощность, не более, Вт* | 25 | | 35 | | 40 | | 55 | | 65 | | 55 | | 65 | | 90 | | 55 | | 65 | | 90 | | 55 | | 65 | | 90 | | 55 | | 65 | | 90 | | | | | | | | | | | | | | | | | | | | | | | | | | | | | | | | | |
| Коэффициент сопротивления, не более ** | 11,6 | | | | | 9,4 | | | | | 9,3 | | | | | 10,9 | | | | | | | | | | | | | | | | | | | | | | | | | | | | | | | | | | | | | | | | | | | | | | | | | | |
| Степень защиты | IP65 | | | | | | | | | | | | | | | | | | | | | | | | | | | | | | | | | | | | | | | | | | | | | | | | | | | | | | | | | | | | | | | | | |
| Температура рабочей среды, °С | -60...+70 | | | | | | | | | | | | | | | | | | | | | | | | | | | | | | | | | | | | | | | | | | | | | | | | | | | | | | | | | | | | | | | | | |
| Класс герметичности | А по ГОСТ 9544-2015 | | | | | | | | | | | | | | | | | | | | | | | | | | | | | | | | | | | | | | | | | | | | | | | | | | | | | | | | | | | | | | | | | |
| Режим работы | продолжительный | | | | | | | | | | | | | | | | | | | | | | | | | | | | | | | | | | | | | | | | | | | | | | | | | | | | | | | | | | | | | | | | | |
| Средний срок службы | Не менее 9 лет | | | | | | | | | | | | | | | | | | | | | | | | | | | | | | | | | | | | | | | | | | | | | | | | | | | | | | | | | | | | | | | | | |
| Номер рисунка | 1б | | | | | | | | | | 1в | | | | | | | | | | | | | | | | | | | | | | | | | | | | | | | | | | | | | | | | | | | | | | | | | | | | | | | |

* При рабочей температуре катушки.

** Коэффициент сопротивления указан при полностью открытом ручном регуляторе расхода (только для клапанов ВН...-...КП фл.)

Таблица 2. Основные характеристики датчика положения

| Наименование параметра | Значение |
|---|------------------|
| Напряжение питания, В | (10...30) ± 10 % |
| Максим. ток нагрузки, мА, не более | 400 |
| Падение напряжения при максимальном токе, В, не более | 2,5 |
| Степень защиты | IP68 |

4.2.3 Для повышения надежности работы клапана рекомендуется устанавливать перед ним газовый фильтр на трубопроводе. Степень фильтрации - не менее 50 мкм. При отсутствии фильтра в случае нештатной работы или выхода клапана из строя по причине попадания механических частиц, СП "ТермоБрест" ООО претензии по гарантийным обязательствам по дефектам, возникшим вследствие указанных причин, не принимает.

4.2.4 Запрещается производить монтаж, используя электромагнитную катушку клапана в качестве рычага. Не допускается нагрузка на корпус клапана от веса трубопровода, а также приложение кру-

тящего и изгибающего моментов, передающихся от трубопровода.

4.2.5 Произведите монтаж клапана на трубопровод в соответствии с рекомендацией по расположению клапана на трубопроводе (рис. 2а - для клапанов ВН1Н..., ВН1¹/₄..., ВН1¹/₂..., ВН2...). Для клапанов ВН2¹/₂..., ВН3..., ВН4... отклонение катушки от вертикального положения допускается не более 15° (рис. 2б).

4.2.6 Направление потока в трубопроводе должно совпадать со знаком «▷» на корпусе клапана.

4.2.7 Монтаж фланцевых соединений выполнить с применением прокладок из резины МБС средней твердости (рис. 3).

Ответные фланцы - стальные приварные по ГОСТ 33259-2015 (Рис. 4).

Усилие затяжки: 20±5 Н·м (для болтов с резьбой М10);
25±5 Н·м (для болтов с резьбой М12);
35±5 Н·м (для болтов с резьбой М16).



Рис. 2а



Рис. 2б

| DN | D | d | s |
|-----|-----|-----|---|
| 25 | 58 | 48 | 4 |
| 32 | 60 | 52 | |
| 40 | 70 | 60 | |
| 50 | 81 | 71 | |
| 65 | 101 | 91 | |
| 80 | 116 | 106 | |
| 100 | 138 | 124 | |

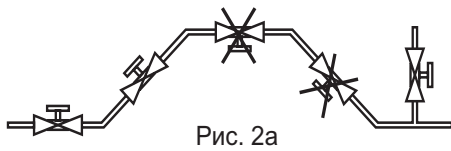
Рис. 3. Прокладка из резины листовой марки МБС

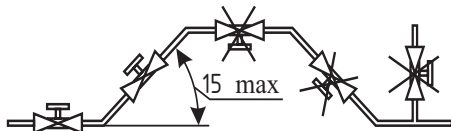

Рис. 4. Фланцы по ГОСТ 33259-2015 (исполнение уплотнительных поверхностей - D)

| DN | D | D ₁ | D ₂ | D ₅ | D ₆ | h ₂ | d | n | d _n | d _b | h | b | V | Номинальный диаметр болтов или шпилек |
|----|-----|----------------|----------------|----------------|----------------|----------------|--------|---|----------------|----------------|-----|----|-----|---------------------------------------|
| 25 | 100 | 75 | 60 | 45 | 58 | 3 | 11 | 4 | 32 | 33 | 2 | 12 | 75 | M10 |
| 32 | 120 | 90 | 70 | 48 | 60 | | 14 | | 42 | 43 | | 13 | 95 | M12 (M10) |
| 40 | 130 | 100 | 80 | 54 | 70 | | (12,5) | | 45 | 46 | 3 | | 100 | M12 |
| 50 | 140 | 110 | 90 | 65 | 81 | | 14 | | 57 | 59 | | | 110 | |
| 65 | 160 | 130 | 110 | 85 | 101 | | | | 76 | 78 | 125 | | | |

| DN | D | D ₁ | D ₂ | D ₅ | D ₆ | h ₂ | d | n | d _n | d _b | h | b | V | Номинальный диаметр болтов или шпилек |
|-----|-----|----------------|----------------|----------------|----------------|----------------|----|---|----------------|----------------|---|----|-----|---------------------------------------|
| 80 | 185 | 150 | 128 | 100 | 116 | 3 | 18 | 4 | 89 | 91 | 3 | 15 | 140 | M16 |
| 100 | 205 | 170 | 148 | 116 | 138 | | | | 108 | 110 | | | 114 | |

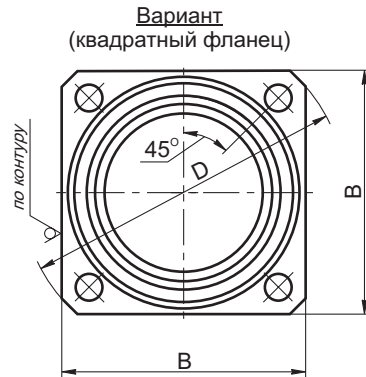
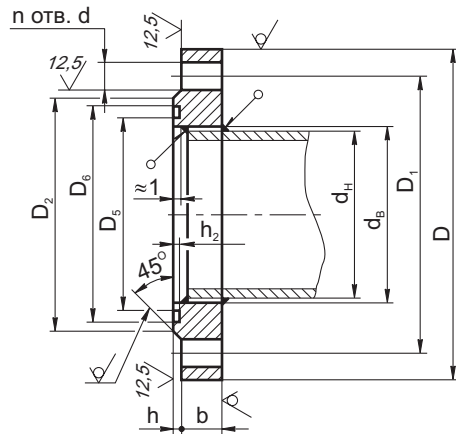

Рис. 5

4.2.7 Отклонения от параллельности и перпендикулярности уплотнительных поверхностей присоединяемых фланцев не должны превышать 0,2 мм на 100 мм диаметра.

4.2.8 Для подключения датчиков-реле давления или других устройств или приборов в корпусе клапана предусмотрены отверстия с резьбой G1/4. Рекомендуемая форма конца присоединяемого штуцера, предназначенного для подсоединения датчика-реле давления и вкручиваемого в корпус клапана, приведена на рисунке 5. Применяемое для уплотнения соединения - кольцо резиновое 014-017-19 ГОСТ 9833 (d_{внутр.}=13,6 мм; s=1,9 мм).

Для уплотнения резьбы в месте подключения приборов используйте ленту ФУМ или аналогичный уплотняющий материал.

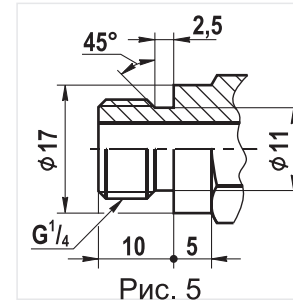
4.3 Электрический монтаж

4.3.1 Производить электрический монтаж и демонтаж разрешается только в обесточенном состоянии.

4.3.2 Подвод электропитания к клапану осуществляется с помощью клеммной коробки 4, закрепленной на корпусе электромагнитной катушки 3 (рис. 1).

4.3.3 На лицевой поверхности клеммной коробки открыты четыре винта крепления крышки. Снимите крышку клеммной коробки вместе с резиновым уплотнением. Клеммная коробка со снятой крышкой показана на рис. 6.

4.3.4 Электрические провода устанавливаются в боковые отверстия клеммной колодки 3а. Зажим проводов осуществляется с помощью зажимных винтов 3б.

4.3.5 Для подсоединения клапана к источнику питания используйте трехжильный гибкий кабель с сечением жил не менее 1 мм².

4.3.6 Электрическая схема подключения клапана приведена на рис. 7.

4.3.7 Открутите нажимную гайку 3с и извлеките из корпуса 3д шайбу 3е и уплотнение 3ф.

4.3.8 Гайку 3с, шайбу 3е и уплотнение 3ф наденьте на кабель.

4.3.9 Кабель вставьте в отверстие в корпусе 3д.

4.3.10 Провода обрежьте на длину, соответствующую положению контактов. Изоляция проводов должна быть снята только на длину, необходимую для подсоединения. Зафиксируйте провод (жилу) заземления в среднем гнезде, обозначенном « PE », а провода (жилы кабеля) - в крайних гнездах, обозначенных на « N » и « L ». Полярность подключения значения не имеет. Неизолированные участки проводов не должны пересекать выводы электронных компонентов и токоведущие участки платы.

4.3.11 Закрутите гайку 3с для фиксации кабеля.

4.3.12 Левый патрубок в клеммной коробке предназна-



Рис. 6



Рис. 7

чен для дополнительного последовательного или параллельного электрического подключения других устройств (датчиков-реле, клапанов и др.) с целью уменьшения длины кабелей и уменьшения числа подключений. Перед подключением необходимо открутить и извлечь из патрубков нажимную гайку, шайбу и уплотнение. Удалите перемычку 3g из корпуса клеммной коробки. При этом необходимо обратить внимание на отсутствие острых кромок и заусенцев по контуру отверстия удаленной перемычки. При их наличии, во избежание повреждения изоляции подключаемого кабеля, произведите зачистку острых кромок. Порядок подключения кабеля аналогичен описанному в пунктах 4.3.8, 4.3.9, 4.3.10.

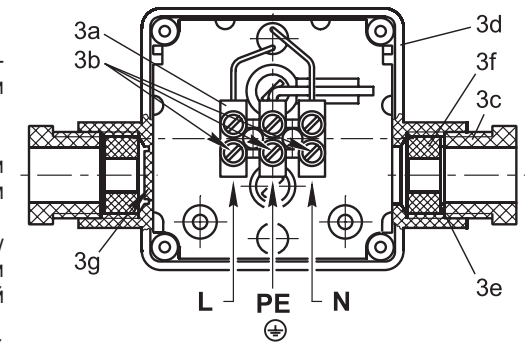
4.3.13 Установите на место крышку клеммной коробки вместе с уплотнением и зафиксируйте ее винтами. Убедитесь, что уплотнение установлено без перекосов и скручивания. При закручивании винтов не следует прилагать чрезмерных усилий во избежание повреждений деталей клеммной коробки (срыва резьбы).

4.3.14 Электромагнитную катушку можно поворачивать вокруг своей оси и отсоединять от клапана, предварительно сняв стопорное кольцо, что не влияет на герметичность клапана.

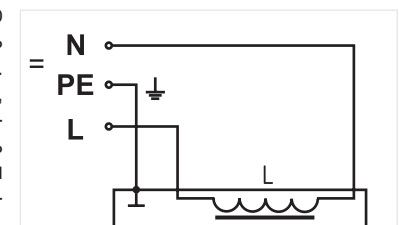
4.4 Электрический монтаж датчика положения производится в соответствии со схемами на рис. 8а, 8б. Выходной транзисторный ключ открывается при срабатывании клапана.

ВНИМАНИЕ! Датчик положения может выйти из строя в случаях:

а) напряжение питания больше номинального;

б) нагрузка замкнута накоротко;

в) неправильное подключение выводов датчика.

4.5 Эксплуатация клапана

4.5.1 Эксплуатация клапана должна производиться в соответствии с настоящим руководством (с учетом таблички данных, имеющейся на клапане).

4.5.2 Эксплуатация клапана разрешается только с чистыми рабочими средами, не содержащими механических примесей.

4.5.3 При подаче напряжения на клапан происходит открытие клапана.

4.5.4 При необходимости регулирования количества пропускаемого газа, используйте винт в нижней крышке (только для клапанов ВН...КП (фл.)). Поворачивая винт в сторону знака «-» можно уменьшить количество пропускаемого через клапан газа (рис. 9).

4.5.5 При продолжительном функционировании клапана обмотка электромагнитной катушки может нагреваться до 115 °С при температуре окружающей среды 20 °С, что не означает неисправности клапана.

4.5.6 В случае необходимости замены датчика положения производите только при отсутствии давления в газопроводе.

4.5.7 Периодически, раз в квартал, проверяйте затяжку питающих проводов в контактах клеммной коробки и очищайте электромагнитную катушку от загрязнений и пыли для лучшей теплоотдачи.

4.6 Техническое обслуживание и контрольные испытания

4.6.1 Техническое обслуживание клапана должно производиться в сроки, предусмотренные графиком, составленным предприятием, эксплуатирующим и обслуживающим объект, на который устанавливается клапан.

4.6.2 Виды работ при проведении технического обслуживания приведены в таблице 3. В процессе технического обслуживания и проведении контрольных испытаний необходимо производить контроль за работой клапана по показаниям манометров.



Рис. 8а. Схема подключения датчика со структурой N (рпр - "общий +")



Рис. 8б. Схема подключения датчика со структурой P (рпр - "общий -")

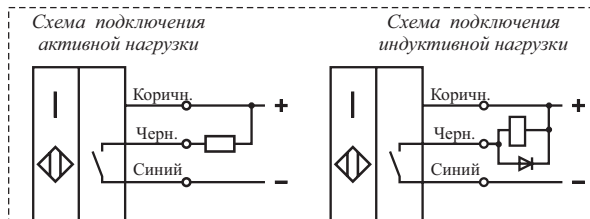

Рис. 9

Таблица 3

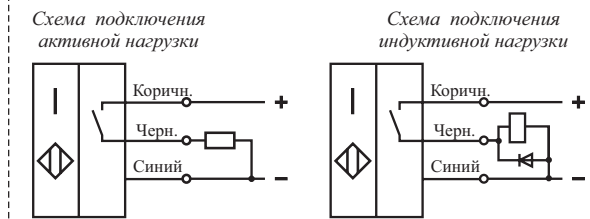
| Виды работ | Периодичность |
|---|---------------------------|
| Проверка затяжки резьбовых и фланцевых соединений | Один раз в 3 месяца |
| Проверка срабатывания клапана | Один раз в год |
| Замена уплотнительных колец | После проведения разборки |

4.6.3 К обслуживанию клапана допускаются специально обученные лица не моложе 18 лет, ознакомленные с настоящим руководством по эксплуатации и прошедшие инструктаж по технике безопасности.

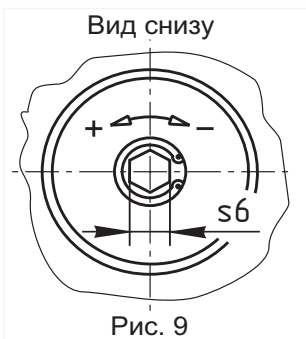
4.6.4 В процессе работы должны соблюдаться правила безопасности, разработанные эксплуатирующей организацией.

4.6.5 Запрещается проведение работ, если клапан находится под давлением.

4.7 Критерии отказов:

- пропуск среды через затвор больше допустимого при обесточенной электромагнитной катушке (класс герметичности в закрытом состоянии - А по ГОСТ 9544-2015);

- непроход среды через затвор при подаче напряжения на электромагнитную катушку;

- утечка среды через прокладочные соединения.

Критерии предельных состояний: нарушение целостности корпусных деталей, предельный износ уплотнительных поверхностей в затворе, поломка пружины.

5 Комплектность

5.1 Клапан поставляется в собранном виде. К клапану прилагаются руководство по эксплуатации на клапан, паспорт на датчик положения и товаросопроводительная документация.

6 Утилизация

6.1 После окончания срока службы клапан необходимо демонтировать с трубопровода, соблюдая меры безопасности при работе с трубопроводами. В связи с тем, что в конструкции клапана не содержатся опасные вещества или материалы, детали клапана должны быть рассортированы по видам материалов и отправлены в пункты утилизации металлических конструкций.

7 Гарантийные обязательства

7.1 СП «ТермоБрест» ООО гарантирует исправность и работу клапана в течение 24 месяцев с момента ввода в эксплуатацию, но не более 36 месяцев со дня отгрузки (получения заказчиком) со склада изготовителя, при условии соблюдения правил эксплуатации, транспортирования и хранения.

7.2 Клапан или элемент клапана, вышедший из строя в течение гарантийного срока, следует направить в СП «ТермоБрест» ООО для ремонта или замены.

7.3 Запрещается разбирать и ремонтировать клапан в период гарантийного срока. Это влечет за собой снятие с гарантии.

7.4 Возможные неисправности клапана и методы их устранения приведены в таблице 4.

7.5 Клапаны выпускаются по ТУ РБ 05708554.021-96.

8 Клапаны не содержат драгоценных металлов.

Таблица 4. Возможные неисправности и методы их устранения

| Внешнее проявление неисправности | Возможная причина неисправности | Устранение |
|----------------------------------|--|---|
| Клапан не открывается | 1. Отсутствие напряжения питания | 1. Проверить правильность и надежность подключения кабеля в клеммной коробке. |
| | 2. Пониженное напряжение питания в сети выходит за допустимые пределы | 2. Проверить значение напряжения в сети |
| | 3. Давление на входе клапана больше того, на которое рассчитан клапан. | 3. Проверить величину давления на входе в клапан. Давление должно находиться в интервале давлений, на который рассчитан клапан. |
| | 4. Не работает электромагнитная катушка из-за внутреннего обрыва обмотки катушки или короткого замыкания витков. | 4. Проверить электрическое сопротивление катушки. Сопротивление катушки, близкое к нулю, указывает на короткое замыкание (катушка подлежит замене). Бесконечное сопротивление катушки указывает на обрыв обмотки (катушка подлежит замене). |

Продолжение таблицы 4

| Внешнее проявление неисправности | Возможная причина неисправности | Устранение |
|--|--|---|
| Пропуск среды в закрытом состоянии | Негерметичность в паре седло - запирающий элемент вследствие попадания инородного предмета или наличия забоин на кромке седла. | Для гарантийного клапана - продуть клапан для устранения возможного загрязнения поверхности седла в месте контакта с уплотнением поршня. Если клапан негарантийный, то его следует разобрать, очистить, проверить наличие забоин на седле и состояние резинового уплотнения. При неудовлетворительном состоянии резинового уплотнения - его заменить, забоины на седле удалить путем зачистки и полировки. |
| Неполное открытие или закрытие клапана | Заклинивание якоря в трубке вследствие попадания мусора или других инородных предметов | Если клапан гарантийный - направить его в адрес изготовителя для устранения причин, вызвавших заклинивание. Если клапан негарантийный, то клапан следует разобрать, прочистить и удалить мусор. |
| Не срабатывает датчик положения | 1. Неправильное подключение датчика к системе автоматике. | 1. Проверить правильность подсоединения датчика в соответствии со схемой подключения. |
| | 2. Выход из строя датчика положения | 2. Проверить исправность датчика положения. Для чего вынуть датчик из клапана, сняв предварительно стопорное кольцо. К торцу датчика (чувствительной поверхности) на расстояние 1...3 мм поднести металлический предмет. Датчик должен сработать и загореться контрольный светодиод. При отсутствии свечения или срабатывания - датчик положения неисправен и подлежит замене. |

CE 1299

ГАРАНТИЙНЫЙ ТАЛОН

EAC

клапан электромагнитный _____
марка

тип датчика положения _____

вид климатического исполнения _____ напряжение питания **24 В пост. тока**

число, месяц, год выпуска

заводской № клапана _____ заводской № катушки _____

Клапан электромагнитный соответствует ТУ РБ 05708554.021-96,
ТР ТС 004/2011, ТР ТС 010/2011, ТР ТС 020/2011, ТР ТС 032/2013

дата отгрузки со склада СП «ТермоБрест» ООО

М.П.

Контролер _____