



СП «ТермоБрест» ООО  
224014, Беларусь, г. Брест, ул. писателя Смирнова 168,  
Тел./Факс: +375 (162) 53-63-90, 53-64-80  
E-mail: info@termobrest.ru  
www.termobrest.ru

---

**КЛАПАН ЭЛЕКТРОМАГНИТНЫЙ СЕРИИ ВН  
ЭНЕРГОСБЕРЕГАЮЩИЙ**  
отсечной двухпозиционный с ручным электрическим взводом  
**РУКОВОДСТВО ПО ЭКСПЛУАТАЦИИ (ПАСПОРТ) РТБ 05708554-01.95 РЭ**

---

1 Назначение и область применения

1.1 Настоящее руководство по эксплуатации содержит технические характеристики и основные сведения по устройству, монтажу, эксплуатации и техническому обслуживанию клапанов электромагнитных.

Руководство по эксплуатации является основным эксплуатационным документом, объединяющим паспорт и инструкцию по техническому обслуживанию.

1.2 Клапан электромагнитный серии ВН энергосберегающий отсечной двухпозиционный с ручным электрическим взводом, именуемый в дальнейшем клапан, предназначен для использования в системах дистанционного управления потоками различных газовых сред, в том числе углеводородных газов, газовых фаз сжиженных газов, сжатого воздуха и других неагрессивных газов в качестве запорного органа в различных трубопроводных системах.

1.3 Клапан предназначен для эксплуатации:

- в условиях умеренного и холодного климата под навесом при температуре  $-60...+60$  °С (для климатического исполнения УХЛ2);

- в условиях умеренного климата под навесом при температуре  $-45...+60$  °С (для климатического исполнения У2);

- в условиях умеренного климата в нерегулярно отапливаемых помещениях при температуре  $-30...+60$  °С (для климатического исполнения УЗ.1).

1.4 Относительная влажность воздуха - не более 95%.

2 Устройство клапана

2.1 Клапан (см. рис. 1) состоит из следующих основных узлов и деталей:

- корпуса 1 с патрубками для подключения приборов, закрытыми заглушками 2;

- электромагнитной катушки 3;

- клеммной коробки 4 (электромагнитная катушка и клеммная коробка являются неразборным узлом и залиты компаундом);

- кнопки ручного взвода 5.

2.2 Детали клапана, соприкасающиеся с рабочей средой, изготовлены из коррозионностойких металлов, алюминиевых сплавов, маслобензостойкой резины.

2.3 В состав электромагнитного клапана входит энергосберегающая плата, которая позволяет значительно снизить потребляемую мощность клапана в процессе эксплуатации (до 50 % от первоначальной при включении клапана).

3 Основные технические данные и характеристики, габаритные и присоединительные размеры клапанов приведены в таблице 1.

4 Порядок монтажа и эксплуатации

4.1 Требования безопасности при монтаже и эксплуатации - ГОСТ 12.2.063. Класс защиты от поражения электрическим током I по ГОСТ 12.2.007.0.

4.1.1 Максимальное давление при котором обеспечивается герметичность клапана и отсутствуют остаточные деформации деталей корпуса - 2,0 МПа.

4.2 Механический монтаж.

4.2.1 Изучите требования настоящего руководства по эксплуатации. Произведите наружный осмотр клапана и убедитесь в отсутствии внешних повреждений.

4.2.2 Перед монтажом очистите подводящий трубопровод от загрязнений и механических частиц (окалина, стружка, куски электродов и прочее).



Рис. 1

4.2.3 Для повышения надежности работы клапана рекомендуется устанавливать перед ним газовый фильтр на трубопроводе. Степень фильтрации - не менее 50 мкм. При отсутствии фильтра в случае нештатной работы или выхода клапана из строя по причине попадания механических частиц, СП "ТермоБрест" ООО претензии по гарантийным обязательствам по дефектам, возникшим вследствие указанных причин, не принимает.

4.2.4 Запрещается производить монтаж, используя электромагнитную катушку клапана в качестве рычага. Не допускается нагрузка на корпус клапана от веса трубопровода, а также приложение крутящего и изгибающего моментов, передающихся от трубопровода.

4.2.5 Произведите монтаж клапана на трубопровод в соответствии с рекомендацией по расположению клапана на трубопроводе (рис. 2). Отклонение катушки от вертикального положения допускается не более 15°.

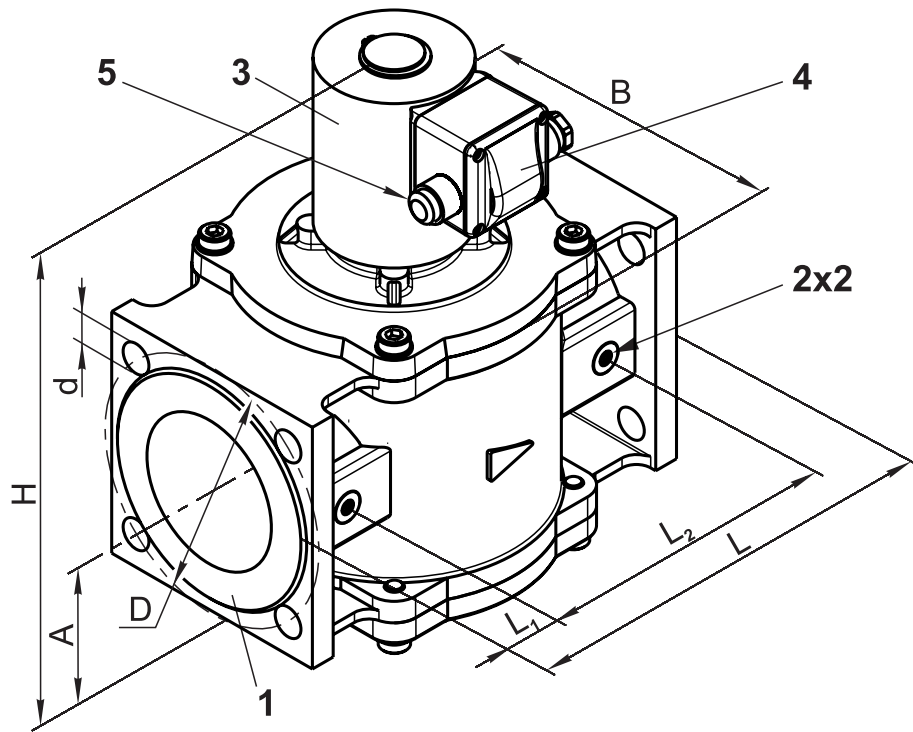
4.2.6 Направление потока в трубопроводе должно совпадать со знаком «▷» на корпусе клапана.

4.2.7 Монтаж фланцевых соединений выполнить с применением прокладок из резины МБС средней твердости (рис. 3).

Ответные фланцы - стальные приварные по ГОСТ 33259-2015 (Рис. 4).

Усилие затяжки: 25±5 Н·м (для болтов с резьбой М12);  
35±5 Н·м (для болтов с резьбой М16).



Рис. 2



Рис. 3. Прокладка из резины листовой марки МБС

Таблица 1. Основные технические данные и характеристики, габаритные и присоединительные размеры клапанов электромагнитных с ручным электрическим взводом DN 50 - 100

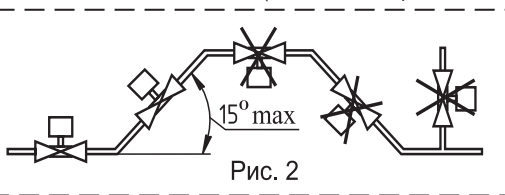
Наименование параметра	ВН2Р-1 фл.	ВН2Р-2 фл.	ВН2Р-3 фл.	ВН2Р-6 фл.	ВН21/2Р-0,5	ВН21/2Р-1	ВН21/2Р-3	ВН21/2Н-6
Рабочая среда	Углеводородные газы (ГОСТ 5542), газовые фазы сжиженных газов (ГОСТ 20448), воздух, неагрессивные газы							
Диапазон присоединительного (рабочего давления), бар	0 - 1	0 - 2	0 - 3	0 - 6	0 - 0,5	0 - 1	0 - 3	0 - 6
Материал корпуса клапана	алюминий							
Номинальный диаметр DN	50				65			
Основные размеры, мм								
L - длина	187				235			
L <sub>1</sub>	34,5				42,5			
L <sub>2</sub>	118				150			
B - ширина	118				144			
H - высота	212			232	268	283	298	
A	77				86			
D	110				130			
d					14			
Масса, кг, не более	4,7	5,3	5,9	8,3	8,8	9,1	11,1	
Время открытия / закрытия, с, не более	1							
Частота включений, 1/час, не более	300				150			
Ресурс (количество включений)	500 000							
Номинальное напряжение питания переменного тока, В	220							
Частота переменного тока, Гц	50, 60							
Потребляемый ток в момент открытия клапана, не более, мА*	150	190	200	230	300			
Потребляемая мощность в момент открытия клапана, не более, Вт*	25	35	40	55	65			
Потребляемая мощность в режиме энергосбережения, не более, Вт	12,5	17,5	20	27,5	32,5			
Коэффициент сопротивления	11,6				9,4			
Степень защиты	IP65							
Температура рабочей среды, °С	-60...+70							
Класс герметичности	А по ГОСТ 9544-2015							
Режим работы	продолжительный							
Вероятность отказа	0,00000011 в год							
Средний срок службы	Не менее 9 лет							

\* При рабочей температуре катушки.

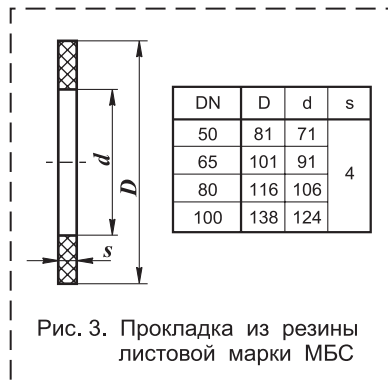
Продолжение таблицы 1

Наименование параметра	ВНЗР-0,5	ВНЗР-1	ВНЗР-3	ВНЗР-6	ВН4Р-0,5	ВН4Р-1	ВН4Р-3	ВН4Р-6
Рабочая среда	Угледородные газы (ГОСТ 5542), газовые фазы сжиженных газов (ГОСТ 20448), воздух, неагрессивные газы							
Диапазон присоединительного (рабочего давления), бар	0 - 0,5	0 - 1	0 - 3	0 - 6	0 - 0,5	0 - 1	0 - 3	0 - 6
Материал корпуса клапана	алюминий							
Номинальный диаметр DN	80				100			
Основные размеры, мм								
L - длина	258				278			
L <sub>1</sub>	39				41,5			
L <sub>2</sub>	180				195			
B - ширина	168				183			
H - высота	296	311	316	319	322	337	342	345
A	94				107			
D	150				170			
d	18				18			
Масса, кг, не более	9,9	10,3	12,6	13,6	11,9	12,2	14,5	15,6
Время открытия / закрытия, с, не более	1							
Частота включений, 1/час, не более	300		150		300		150	
Ресурс (количество включений)	500 000							
Номинальное напряжение питания переменного тока, В	220							
Частота переменного тока, Гц	50, 60							
Потребляемый ток в момент открытия клапана, не более, мА*	230	300	410	230	300	410		
Потребляемая мощность в момент открытия клапана, не более, Вт*	55	65	90	55	65	90		
Потребляемая мощность в режиме энергосбережения, не более, Вт	27,5	32,5	45	27,5	32,5	45		
Коэффициент сопротивления	9,3				10,9			
Степень защиты	IP65							
Температура рабочей среды, °С	-60...+70							
Класс герметичности	А по ГОСТ 9544-2015							
Режим работы	продолжительный							
Вероятность отказа	0,00000011 в год							
Средний срок службы, лет, не менее	9							

\* При рабочей температуре катушки

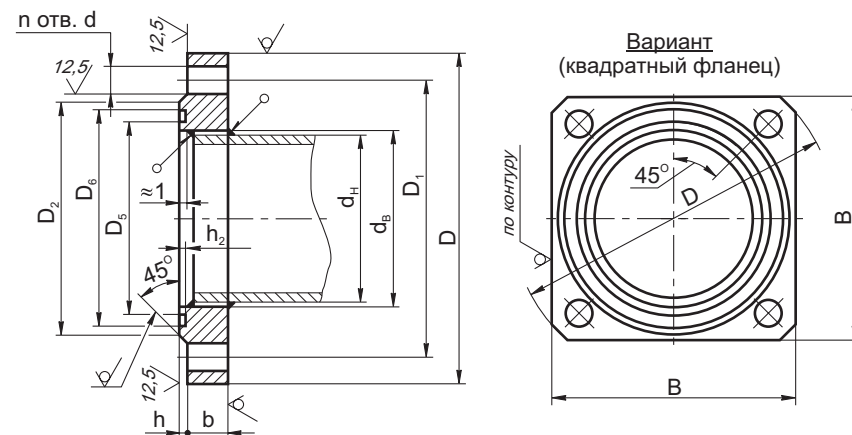

DN	D	D <sub>1</sub>	D <sub>2</sub>	D <sub>5</sub>	D <sub>6</sub>	h <sub>2</sub>	d	n	d <sub>н</sub>	d <sub>в</sub>	h	b	B	Номинальный диаметр болтов или шпилек
50	140	110	90	65	81	3	14	4	57	59	3	13	110	M12
65	160	130	110	85	101				76	78			125	
80	185	150	128	100	116				89	91			140	
100	205	170	148	116	138	3	18	4	108	110	3	15	155	M16
									114	116			140	

Рис. 4. Фланцы по ГОСТ 33259-2015 (исполнение уплотнительных поверхностей - D)

4.2.7 Отклонения от параллельности и перпендикулярности уплотнительных поверхностей присоединяемых фланцев не должны превышать 0,2 мм на 100 мм диаметра.

4.2.8 Для подключения датчиков-реле давления или других устройств или приборов в корпусе клапана предусмотрены отверстия с резьбой G1/4. Рекомендуемая форма конца присоединяемого штуцера, предназначенного для подсоединения датчика-реле давления и вкручиваемого в корпус клапана, приведена на рисунке 5. Применяемое для уплотнения соединения - кольцо резиновое 014-017-19 ГОСТ 9833 (d<sub>ВНУТР.</sub>=13,6 мм; s=1,9 мм). Для уплотнения резьбы в месте подключения приборов используйте ленту ФУМ или аналогичный уплотняющий материал.



Рис. 5

#### 4.3 Электрический монтаж

4.3.1 Производить электрический монтаж и демонтаж разрешается только в обесточенном состоянии.

4.3.2 Подвод электропитания к клапану осуществляется с помощью клеммной коробки 4, закрепленной на корпусе электромагнитной катушки 3 (рис. 1).

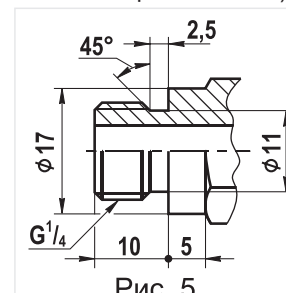
4.3.3 На лицевой поверхности клеммной коробки открытые четыре винта крепления крышки. Снимите крышку клеммной коробки вместе с резиновым уплотнением. Клеммная коробка со снятой крышкой показана на рис. 6.

4.3.4 Электрические провода подключаются к контактам клапана с помощью зажимных 3f. Зажимные винты 3f установлены в



Рис. 6

гнездах трехместной клеммной колодки на управляющей плате.

4.3.5 Управляющая плата установлена в корпусе 3е на шпильке 3б и закреплена при помощи гайки 3а и заземляющей шайбы 3с. Для демонтажа энергосберегающей платы со шпильки 3б необходимо открутить гайку 3а, шайбу 3с и снять плату со шпильки. 3п - держатель предохранителя.

При установке платы в корпус - плату наденьте отверстием на шпильку 3б, сверху платы на шпильку вставьте шайбу 3с и закрутите гайку 3а до упора для обеспечения надежного контакта шайбы 3с и заземляющего проводника 3д на плате. Затяжку гайки рекомендуется производить моментным индикаторным ключом крутящим моментом (7,5±1,0) Н·м.

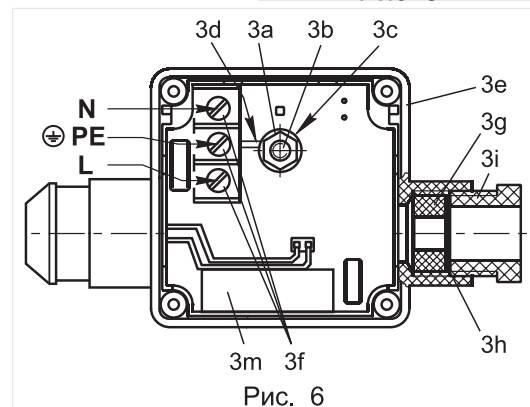
4.3.6 Для подсоединения клапана к источнику питания используйте трехжильный гибкий кабель с сечением жил не менее 1 мм<sup>2</sup>.

4.3.7 Электрическая схема подключения клапана приведена на рис. 7.

4.3.8 Открутите нажимную гайку 3и и извлеките из корпуса 3е шайбу 3н и уплотнение 3г.

4.3.9 Гайку 3и, шайбу 3н и уплотнение 3г наденьте на кабель.

4.3.10 Кабель вставьте в отверстие в корпусе 3е.

4.3.11 Провода обрежьте на длину, соответствующую положению контактов. Изоляция проводов должна быть снята только на длину, необходимую для подсоединения. Зафиксируйте провод (жилу) заземления в среднем гнезде, обозначенном « PE », а провода (жилы кабеля) - в крайних гнездах, обозначенных на « N » и « L ». Полярность подключения значения не имеет. Неизолированные участки проводов не должны пересекать выводы электронных компонентов и токоведущие участки платы.

4.3.12 Закрутите гайку 3и для фиксации кабеля.

4.3.13 Установите на место крышку клеммной коробки вместе с уплотнением и зафиксируйте ее винтами. Убедитесь, что уплотнение установлено без перекосов и скручивания. При закручивании винтов не следует прилагать чрезмерных усилий во избежание повреждения деталей клеммной коробки (срыва резьбы).

4.3.14 Электромагнитную катушку можно поворачивать вокруг своей оси и отсоединять от клапана, предварительно сняв стопорное кольцо, что не влияет на герметичность клапана.

4.4 Эксплуатация клапана

4.4.1 Эксплуатация клапана должна производиться в соответствии с настоящим руководством (с учетом таблички данных, имеющейся на клапане).

4.4.2 Эксплуатация клапана разрешается только с чистыми рабочими средами, не содержащими механических примесей.

4.4.3 Для открытия клапана необходимо подать напряжение на электромагнитную катушку и нажать на кнопку ручного взвода в течение двух секунд и более (см. рис. 1, поз. 5) - происходит открытие клапана. Через 10 с после открытия клапана потребляемая мощность уменьшается до 50% от первоначальной и клапан переходит в режим энергосбережения.

**ВНИМАНИЕ! Открытие клапана происходит только после нажатия и удержания кнопки ручного взвода не менее 2 секунд.**

4.4.4 На плате в клеммной коробке установлен светодиод, который предназначен для визуального контроля за состоянием клапана (открыт-закрыт). При подаче напряжения клапан открывается, светодиод загорается; при обесточивании клапана - клапан закрывается, светодиод гаснет. Выход из строя светодиода (отсутствие свечения во включенном состоянии) не приводит к неисправности клапана в целом и не является браковочным признаком.

4.4.5 Клапан с ручным взводом электрического типа может быть переоборудован в автоматический отсечной клапан. Для этого необходимо демонтировать кнопку ручного взвода и заменить управляющую плату клапана в следующей последовательности:

- отсоединить разъем кнопки ручного взвода, расположенный на плате;
- выкрутить кнопку ручного взвода из левого патрубка клеммной коробки (см. рис. 6);
- демонтировать плату согласно описанному в п.4.3.5;
- заменить управляющую плату на соответствующую плату, предназначенную для управления автоматического клапана; методика установки описана в п.4.3.5;
- вместо демонтированной кнопки установить в левый патрубок уплотнение и заглушку с резьбой М15х1.



Рис. 7

Управляющая плата для переоборудования клапана заказывается в СП «ТермоБрест» ООО.

4.4.6 При продолжительном функционировании клапана обмотка электромагнитной катушки может нагреваться до 60 °С при температуре окружающей среды 20 °С, что не означает неисправности клапана.

4.4.7 Периодически, раз в квартал, проверяйте натяжку питающих проводов в контактах клеммной коробки и очищайте электромагнитную катушку от загрязнений и пыли для лучшей теплоотдачи.

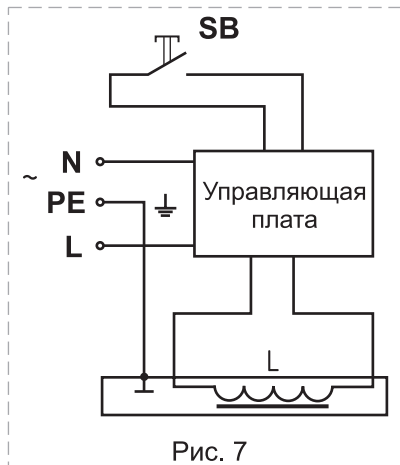
4.5 Техническое обслуживание и контрольные испытания.

4.5.1 Техническое обслуживание клапана должно производиться в сроки, предусмотренные графиком, составленным предприятием, эксплуатирующим и обслуживающим объект, на который устанавливается клапан.

4.5.2 Виды работ при проведении технического обслуживания приведены в таблице 2. В процессе технического обслуживания и проведении контрольных испытаний необходимо производить контроль за работой клапана по показаниям манометров.

4.5.3 К обслуживанию клапана допускаются специально обученные лица не моложе 18 лет, ознакомившиеся с Таблицей 2

Виды работ	Периодичность
Проверка затяжки резьбовых и фланцевых соединений	Один раз в 3 месяца
Проверка срабатывания клапана	Один раз в год
Замена уплотнительных колец	После проведения разборки

ленные с настоящим руководством по эксплуатации и прошедшие инструктаж по технике безопасности.

4.5.4 В процессе работы должны соблюдаться правила безопасности, разработанные эксплуатирующей организацией.

4.5.5 Запрещается проведение работ, если клапан находится под давлением.

4.6 Критерии отказов:

- пропуск среды через затвор больше допустимого при обесточенной электромагнитной катушке (класс герметичности в закрытом состоянии - А по ГОСТ 9544-2015);
- непроход среды через затвор при подаче напряжения на электромагнитную катушку;
- утечка среды через прокладочные соединения.

Критерии предельных состояний: нарушение целостности корпусных деталей, предельный износ уплотнительных поверхностей в затворе, поломка пружины.

5 Комплектность Клапан поставляется в собранном виде. К клапану прилагаются руководство по эксплуатации и товаросопроводительная документация.

6 Утилизация

6.1 После окончания срока службы клапан необходимо демонтировать с трубопровода, соблюдая меры безопасности при работе с трубопроводами. В связи с тем, что в конструкции клапана не содержатся опасные вещества или материалы, детали клапана должны быть рассортированы по видам материалов и отправлены в пункты утилизации металлических конструкций.

7 Гарантийные обязательства

7.1 СП «ТермоБрест» ООО гарантирует исправность и работу клапана в течение 24 месяцев с момента ввода в эксплуатацию, но не более 36 месяцев со дня отгрузки (получения заказчиком) со склада изготовителя, при условии соблюдения правил эксплуатации, транспортирования и хранения.

7.2 Клапан или элемент клапана, вышедший из строя в течение гарантийного срока, следует направлять в СП «ТермоБрест» ООО для ремонта или замены.

7.3 Запрещается разбирать и ремонтировать клапан в период гарантийного срока. Это влечет за собой снятие с гарантии.

7.4 Возможные неисправности клапана и методы их устранения приведены в таблице 3.

7.5 Клапаны выпускаются по ТУ РБ 05708554.021-96.

8 Клапаны не содержат драгоценных металлов.

Таблица 3. Возможные неисправности и методы их устранения

Внешнее проявление неисправности	Возможная причина неисправности	Устранение
Клапан не открывается	1. Отсутствие напряжения питания	1. Проверить правильность и надежность подключения кабеля в клеммной коробке.

Продолжение таблицы 3

Внешнее проявление неисправности	Возможная причина неисправности	Устранение
Клапан не открывается	2. Перегорел предохранитель	2. Установить исправный предохранитель вместо перегоревшего.
	3. Пониженное напряжение питания в сети выходит за допустимые пределы	3. Проверить значение напряжения в сети
	4. Давление на входе клапана больше того, на которое рассчитан клапан.	4. Проверить величину давления на входе в клапан. Давление должно находиться в интервале давлений, на который рассчитан клапан.
	5. Не работает электромагнитная катушка из-за внутреннего обрыва обмотки катушки или короткого замыкания витков.	5. Проверить электрическое сопротивление катушки в обход платы. Сопротивление катушки, близкое к нулю, указывает на короткое замыкание (катушка подлежит замене). Бесконечное сопротивление катушки указывает на обрыв обмотки (катушка подлежит замене).
	6. Выход из строя управляющей платы	6. Если обмотка катушки исправна (см. п.5), то вышла из строя управляющая плата, которую необходимо заменить.
Пропуск среды в закрытом состоянии	Негерметичность в паре седло - запирающий элемент вследствие попадания инородного предмета или наличия забоин на кромке седла.	Для гарантийного клапана - продуть клапан для устранения возможного загрязнения поверхности седла в месте контакта с уплотнением поршня. Если клапан негарантийный, то его следует разобрать, очистить, проверить наличие забоин на седле и состояние резинового уплотнения. При неудовлетворительном состоянии резинового уплотнения - его заменить, забоины на седле удалить путем зачистки и полировки.
Неполное открытие или закрытие клапана	Заклинивание якоря в трубке вследствие попадания мусора или других инородных предметов	Если клапан гарантийный - направить его в адрес изготовителя для устранения причин, вызвавших заклинивание. Если клапан негарантийный, то клапан следует разобрать, прочистить и удалить мусор.

**CE 1299**

**ГАРАНТИЙНЫЙ ТАЛОН**

**EAC**

клапан электромагнитный \_\_\_\_\_

марка

исполнение \_\_\_\_\_

климатическое исполнение \_\_\_\_\_ напряжение питания \_\_\_\_\_

\_\_\_\_\_ число, месяц, год выпуска

заводской № клапана \_\_\_\_\_ заводской № катушки \_\_\_\_\_

Клапан электромагнитный соответствует ТУ РБ 05708554.021-96,  
ТР ТС 004/2011, ТР ТС 010/2011, ТР ТС 020/2011, ТР ТС 032/2013

\_\_\_\_\_ дата отгрузки со склада СП «ТермоБрест» ООО

М.П.

Контролер \_\_\_\_\_